



Bobcat®

E10

Pelles compactes



Caractéristiques standard

Lame de remblayage de 710 mm / de 1100mm (avec extension)	Silencieux pare-étincelles
Chenilles en caoutchouc de 180 mm	Siège suspendu
Circuit hydraulique auxiliaire	Translation 2 vitesses
Verrouillages de la console de commande	* Canopy TOPS
Avertisseur	Protection anti-vandalisme
Châssis inférieur à voie variable de 710 à 1100 mm	Phares de travail
Ceinture de sécurité rétractable	Garantie : 12 mois ou 2000 heures

Poids

Poids en ordre de marche avec canopy TOPS	1176 kg
---	---------

Moteur

Marque / modèle	Kubota / D722-E2B-BCZ-6 (TIER2)
Carburant / Refroidissement	Diesel / Liquide
Alésage / Course	67 mm / 68 mm
Puissance maxi à 2000 tr/min (ISO 9249)	7,4 kW
Couple à 1600 tr/min (SAE net)	39,1 N.m
Nombre de cylindres	3
Cylindrée	0,72 l

Performances

Force d'anachement au balancier	5550 N
Force d'anachement au godet	8294 N
Force de traction	9905 N
Pression au sol	29,7 kPa
Vitesse de translation (gamme basse)	2,1 km/h
Vitesse de translation (gamme haute)	3,1 km/h
de fouille maxi	1820 mm

Circuit hydraulique

Type de pompe	Pompe à engrenage double
Débit de la pompe	2 * 10 l/min à 2000 tr/min
Débit auxiliaire	20 l/min
Pression de décharge du circuit hydraulique	184 - 192 bars

Contenances

Circuit de refroidissement	3,0 l
Huile moteur avec filtre	3,5 l
Réservoir à carburant	16,0 l
Réservoir hydraulique	2,6 l
Circuit hydraulique	10,1 l

Commandes

Direction	Direction et vitesse commandées par deux leviers
Circuit hydraulique auxiliaire	Pédale du côté gauche
Circuit hydraulique	Deux manipulateurs commandent la flèche, le godet, le balancier et l'orientation de la tourelle

Système d'orientation

Angle de déport de flèche à gauche	70°
Angle de déport de flèche à droite	70°
Vitesse d'orientation	9 tr/min

Transmission

Largeur des chenilles, en caoutchouc, standard	180 mm
Pente franchissable (descente ou montée en marche arrière d'une pente)	30°

Cinématique de travail

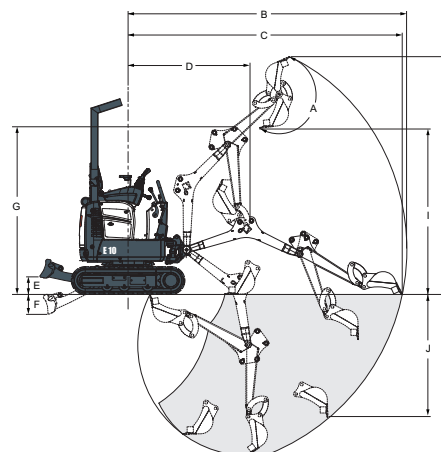

Dimensions

Toutes les dimensions sont affichées en mm.

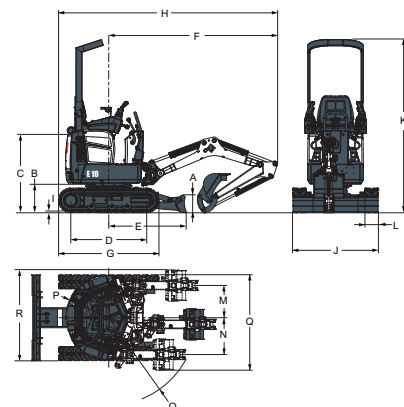

(A)	2793 mm	(G)	220 mm	(M)	471 mm
(B)	2153 mm	(H)	1100 mm	(N)	1121 mm
(C)	992 mm	(I)	180 mm	(O)	550 mm
(D)	1280 mm	(J)	2209 mm		
(E)	968 mm	(K)	1221 mm		
(F)	987 mm	(L)	413 mm		

Options

Double effet des auxiliaires	Contacteur sans clé
Gyrophare	Alarme de déplacement
Kit de démolition	Stroboscope

Accessoires

Godet d'excavation	Marteau hydraulique
Godet de nivelage	

Les caractéristiques peuvent être modifiées sans avis préalable - Les machines Bobcat représentées ne sont pas toujours des modèles standards.



www.bobcat.eu